

- は こ -

軌



コンセプト

北海道での「車庫と街並み」について考えていた時だった。地域の特性として挙げられる広大な敷地を覆いつくす雪原に建つ住宅のスカイラインを、北海道では見ることができる。そんな自然が作り出す景色の中に折板屋根のありふれた情景が一体感のある冬の白さを濁らせている。雪が溶けるとさらにその不恰好さは顕著になり街並みを損ねていた。

そんな矢先に、CLTコンペと出会うことになった。このCLTを用いて、北海道やその他の積雪地域に点在する金属の塊から、CLTの繊維直交性を活かした版構造とすることで、柱・梁が無く庇も大きく跳ね出すことができ、さらに木造の温かみ有る素材感を上手に魅せる車庫とする。それらの操作は、同じ木造である住宅群との連続性を創り出し、雪が織り成す自然の景色との調和的な接続を果たす車庫となる。その車庫に新しい地域の景観を創り出せる可能性を感じた。そんなCLTの特性を生かし北方圏の街並みを豊かにする車庫の提案を試みたい。

・折板構造の車庫が並ぶ住宅街



・アイソメ図

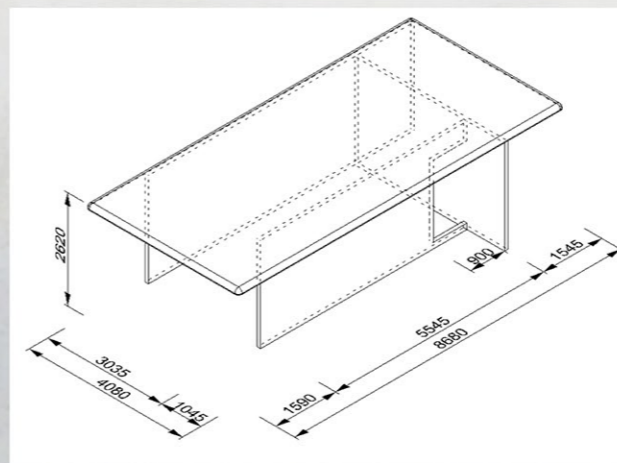

・CLTの二方向版剛性を活かした解析概念図

